

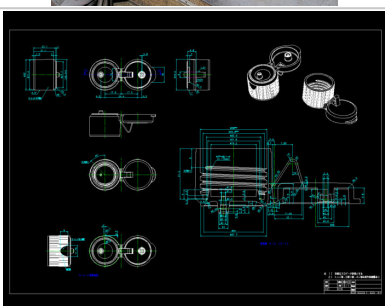

## MOSO Product・吾孺モールド

創造は妄想から生まれてくる。プロダクト設計。金型製作。

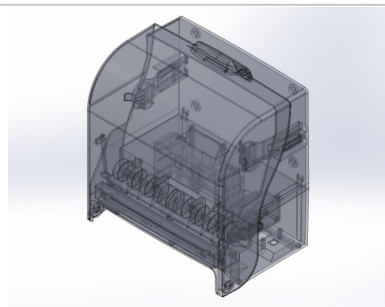

**MOSO**  
**Product**



 売りたい

製品化における機構、構造の設計。製造方法や二次加工の提案。プラスチックの射出成型品に関しては、金型製作を兼業しておりますので、製品化まで一貫して請負う事ができます。

 買いたい

熱硬化性樹脂成型先

 連携したい

プラスチックの射出成型品以外にも他業種やクリエイターの方々など製品化までの道のりを短縮するお手伝いをさせていただきます。専門外の建築、電子関連の力が必要な時がありますので関係を持っておきたいです。

### 企業情報

 所在地

東京都墨田区立花6-6-17

 創業	2011年 7月
 従業員数	5人以下
 年商	5千万円以下
 業歴	10年超30年以内
 URL	<a href="https://moso-p.com/">https://moso-p.com/</a>
 当社の強み	<p>様々な製品の金型設計、様々な機構の金型製作を一貫して行ってきた経験で得た知識を元に製品側の設計業を始めました。その中で樹脂の板加工業、金属プレス、アルミ切削、ネジやスプリングの加工など多業種との関わりもでき、多様な製品設計から製作まで行う事ができます。プラスチックの射出成型品に関しては、金型製作を兼業しておりますので、製品化まで一貫して請負う事ができます。</p>
 主力の商品・業務・サービス	<p>プロダクト設計から製品化まで。3Dプリンターや切削での検討用の試作品製作。射出成型品に関しては、金型製作から成型(外注)まで。デザイナーとのコラボ経験もあります。</p>